

PathWay® Modelo 4123 de detección automática de conmutador A / B con mando a distancia del puerto de gestión

- **Cambia automáticamente al Puerto de validación con la actividad**

INTRODUCCION

PathWay® Modelo 4123 de detección automática de A / B Switch permite al usuario la capacidad de acceder a dos dispositivos serie RS232 interfaz de datos conectados a los puertos A y B de un dispositivo serial RS232 interfaz de datos conectado a su puerto común. Tiene dos modos de funcionamiento, el modo de detección automática y una manual / Modo B Switch.

En el modo de detección automática, el modelo 4123 permite que un dispositivo conectado al puerto común para conectarse a través del puerto con la actividad ya sea en "A" o "B". Se mantiene la conexión con el puerto está conectado actualmente, siempre y cuando no hay actividad en él. La unidad monitorea la actividad de datos tanto en el puerto "A" y "B". Si la actividad en el puerto conectado actualmente se pierde, y si el puerto que ha establecido la actividad válida, la unidad cambia automáticamente a ese puerto con la actividad. Se mantendrá conectado al puerto actual, si ninguno de los puertos tiene actividad. Entonces, si los datos de actividad se detecta en un puerto, la unidad cambiará automáticamente a ese puerto.

En el Manual de A / B Switch Mode, el modelo 4123 puede ser controlado a nivel local a través de su botón del panel frontal, o remotamente a través de su puerto de control remoto que acepta datos seriales RS232 comandos ASCII.

CARACTERÍSTICAS:

- Los puertos del switch son transparentes a todos los datos.
- Todos los pines de la interfaz DB25 se cambian.
- Todas las señales de conmutación se pasan a través de relés de contacto de cobre que mantienen su posición y la continuidad, incluso en el caso de un corte de energía o el fracaso.
- Panel frontal pulsador de control remoto o acceso comando ASCII a través del puerto serie.
- El panel frontal LED de visualización de la posición del interruptor presente.
- El usuario puede anular el funcionamiento automático de detección desde el panel frontal (o por medio de comandos a distancia) y la fuerza que la unidad funcione como un interruptor A / B.



ESPECIFICACIONES:

CONECTORES DE DATOS: A, B, y comunes son DB25 (F) situado en el panel posterior.

CONTROL: (1) Pulsador para seleccionar el puerto A o B de la conexión del puerto común o para anular el funcionamiento automático de detección.

CONTROL REMOTO: (1) DB9 (H) A DISTANCIA acepta la etiqueta de datos en serie RS232 comandos ASCII.

PANTALLA: (2) Posición de LED rojo de la pantalla irá cambiando, la presencia del poder, y si la unidad está en el modo de detección automática.

ENERGÍA: UL 115VAC, 60Hz pared fuentes de alimentación del módulo 12VDC, 500mA a la unidad.

DIMENSIONES: 7.5 "W x 7.5" x 2.5 "H.
(19,1 x 19,1 x 6,4 cm)

PESO: Aprox. 2.5 libras. 1,13 Kg

OPCIÓN: MÓDULO amplio margen: (Cat. No. 517277) CE y UL mesa de montaje del módulo de alimentación, 100VAC/240VAC, 50Hz/60Hz en lugar de 115VAC o 120VAC estándar de módulo de potencia. Ideal para las solicitudes internacionales.

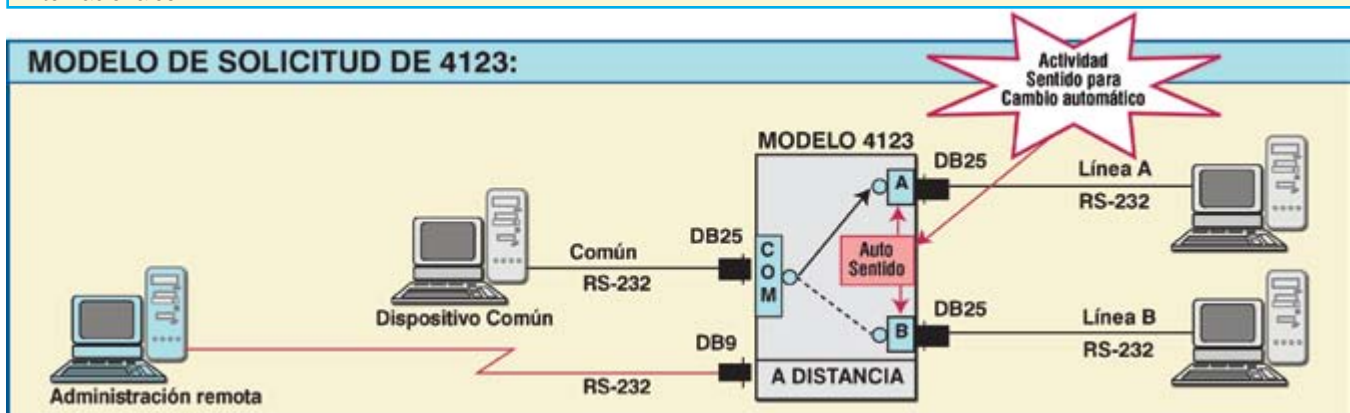

Para el tranlation Inglés: <http://www.electrostandards.com/ProductDetail/?productid=208>